

# Blocchi di sicurezza PED per accumulatori tipo BSA

montaggio in linea: bocche con attacchi filettati da G 1/2" e G 3/4"

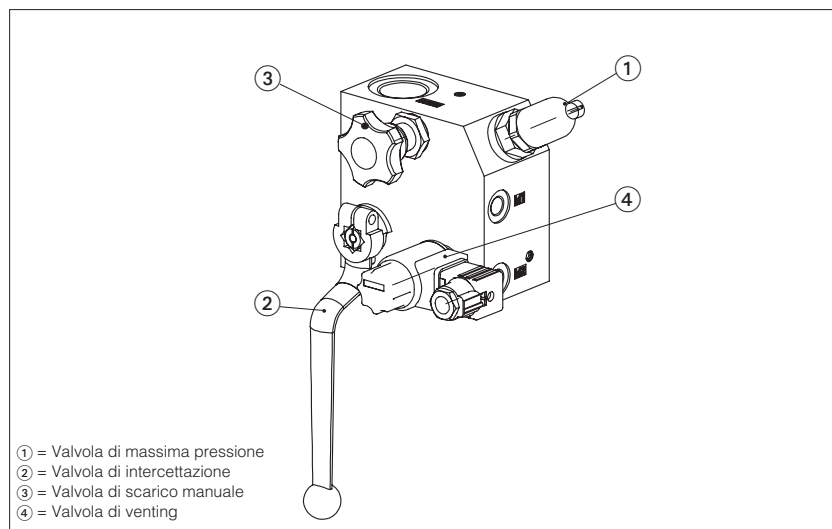

- ① = Valvola di massima pressione
- ② = Valvola di intercettazione
- ③ = Valvola di scarico manuale
- ④ = Valvola di venting

I blocchi BSA per accumulatori, sono equipaggiati con valvole di massima pressione che ottemperano alla Direttiva PED 97/23/CE (vedi tab. SP004).

La funzione di sicurezza viene garantita scaricando l'eccesso di portata attraverso la valvola di massima pressione ①.

Sono corredati di valvole manuali di intercettazione ②, scarico manuale ③ e di venting, con azionamento elettrico opzionale ④.

Questi blocchi sono previsti per tutti i circuiti in cui sono presenti uno o più accumulatori.

I blocchi sono progettati per funzionare in sistemi idraulici con olio minerale o fluidi sintetici aventi analoghe proprietà lubrificanti.

Portata max: 70 l/min per dimensione 05

200 l/min per dimensione 10

Pressione fino a 350 bar

## 1 SIGLA DI DESIGNAZIONE

<b>BSA</b>	-	<b>10</b>	-	<b>EM</b>	-	<b>NO</b>	-	<b>24DC</b>	/	<b>235</b>	/	<b>PED</b>	<b>**</b>	<b>/*</b>
<p>Blocco di sicurezza</p> <p>Dimensione:  <b>05</b> = G 1/2"  <b>10</b> = G 3/4"                  Altre dimensioni disponibili a richiesta</p> <p>Tipologia di scarico:  <b>EM</b> = elettrico/manuale  <b>M</b> = manuale</p> <p>Elettrovalvola di scarico:  <b>NO</b> = normalmente aperta  <b>NC</b> = normalmente chiusa</p> <p>Fluidi sintetici  <b>WG</b> = acqua glicole  <b>PE</b> = estere fosforico</p> <p>Numero di disegno</p> <p><b>/PED</b> = Conformità valvola di sicurezza a 97/23/CE (Vedere tab. C010)</p> <p>Pressione settata richiesta  <b>/***</b> = taratura @ 50 [l/min]</p> <p>Tensione di alimentazione:                  - = versione manuale  <b>12 DC</b> = 12 V<sub>DC</sub>  <b>24 DC</b> = 24 V<sub>DC</sub>  <b>110 AC</b> = 110 V<sub>AC</sub>  <b>220 AC</b> = 220 V<sub>AC</sub></p>														

## 2 CARATTERISTICHE IDRAULICHE

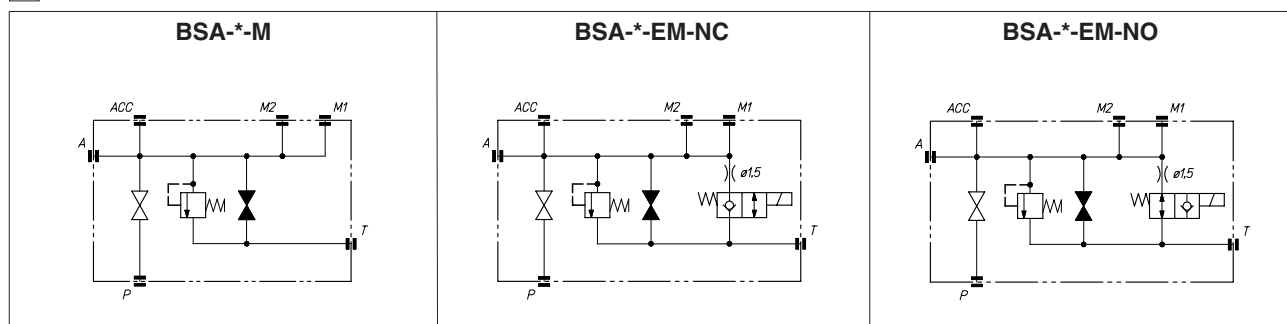

Modello	05	10
Campo di regolazione valvola di sicurezza [bar]	25 ÷ 350	
Portata massima valvola di sicurezza [l/min]	60	100
Portata massima raccomandata P ACC [l/min]	70	200
Pressione massima [bar]	350	

## 3 CARATTERISTICHE PRINCIPALI

Installazione	Qualsiasi posizione.
Attacchi	<b>BSA-05</b> : P = G 1/2" T = G 3/8" A = G 3/8" ACC = G 1/2" M* = G 1/4" <b>BSA-10</b> : P = G 3/4" T = G 1/2" A = G 3/8" ACC = G 1" M* = G 1/4"
Fluido	Olio idraulico secondo DIN 51524...535; per altri fluidi contattare il nostro ufficio tecnico
Viscosità raccomandata	15 ÷ 100 mm <sup>2</sup> /s a 40°C (ISO VG 15 ÷ 100)
Classe di contaminazione del fluido	ISO 19/16 ottenuta con filtri in linea da 25; m e ; 25 ≥ 75 (raccomandato)
Temperatura del fluido	-20°C +60°C (scegliere guarnizioni standard e /WG) -20°C +80°C (scegliere guarnizioni /PE)
Temperatura ambiente	da -15°C a +70°C

4 **DIAGRAMMI** (con olio minerale ISO VG 46 a 50 °C)

**BSA-05**

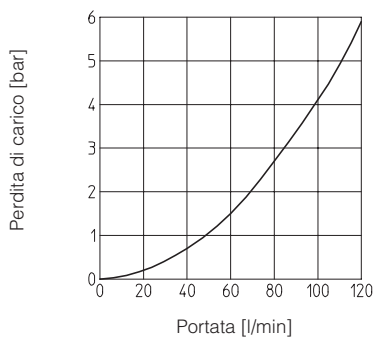

**BSA-10**

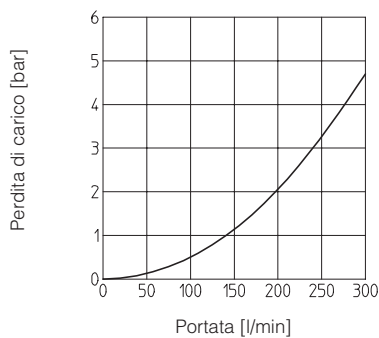

5 **DIMENSIONI [mm]**

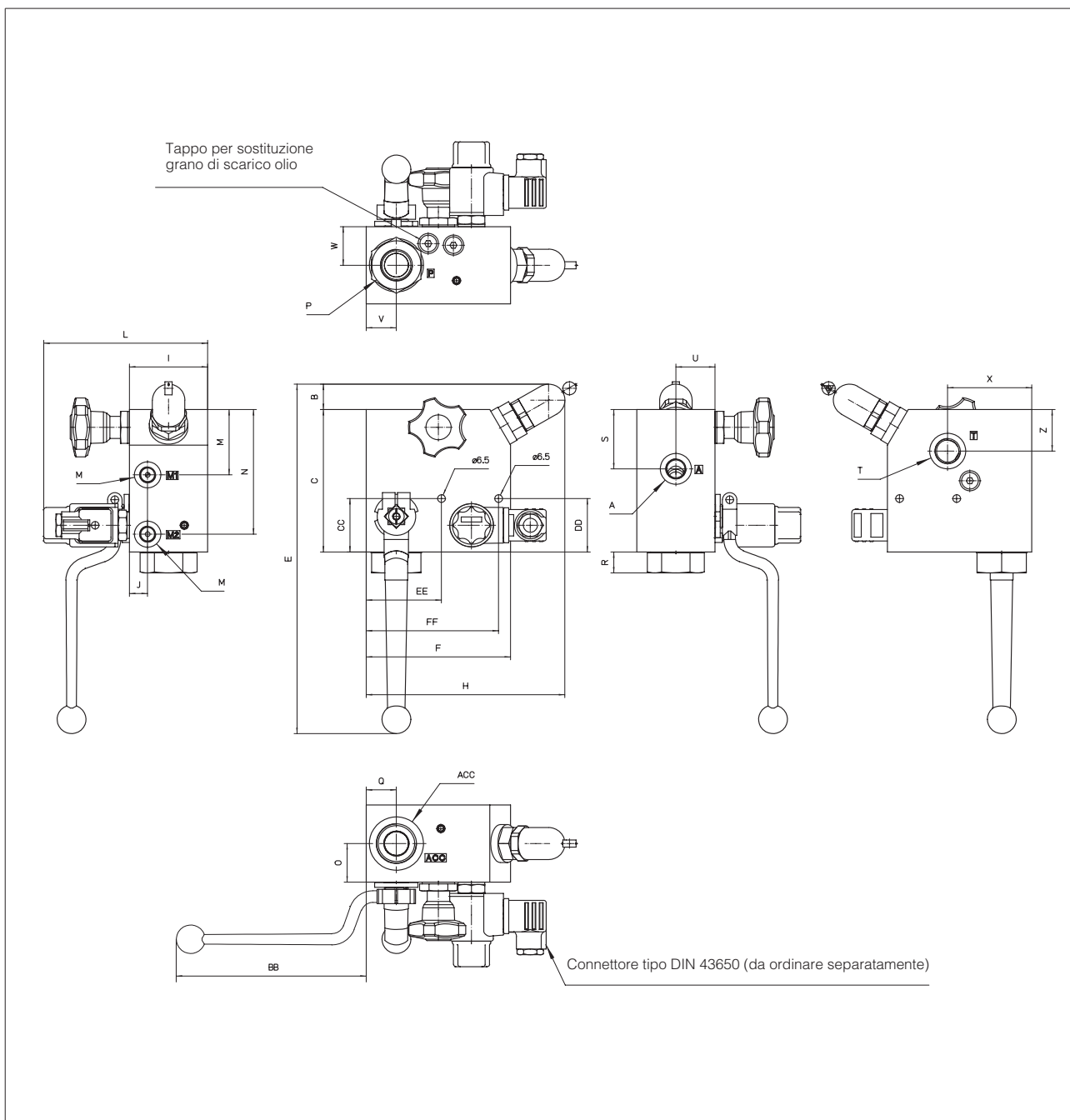

Modello	B	C	E	F	H	I	J	L	M	N	O	Q	R	S	U	V	W	X	Z	BB	CC	DD	EE	FF	ACC	A	P	T	M*	Massa [Kg]
<b>BSA-05</b>	60	95	240	100	123	55	15	87	30	80	23	20	18,7	47,5	30	20	23	80	70	88	65	45	5	95	G 1/2"	G 3/8"	G 1/2"	G 3/8"	G 1/4"	4,6
<b>BSA-10</b>	27	120	300	120	170	65	15	137	55	105	32,5	25	17,6	50	32,5	25	32,5	70	35	158	45	45	62,5	110	G 1"	G 3/8"	G 3/4"	G 1/2"	G 1/4"	7,5

## 2 ISTRUZIONI PER LA MANUTENZIONE

Per motivi di sicurezza il blocco BSA viene fornito con la leva di serraggio bloccata in posizione aperta.  
In caso fosse necessario sbloccare la leva, seguire le istruzioni sotto riportate.



### ATTENZIONE:

- Sistema in pressione. Prima di eseguire qualsiasi operazione spegnere e scaricare la pressione dal circuito.

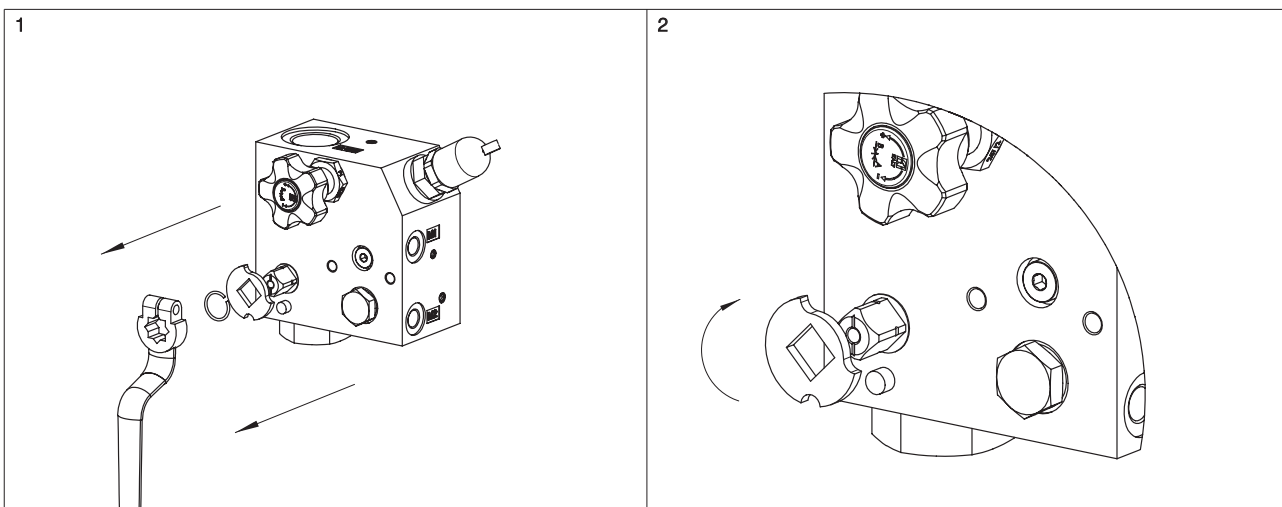

1 Estrarre la leva di serraggio, l'anello elastico e la rondella di pressione.

2 Ruotare la rondella di pressione di 90° in senso orario

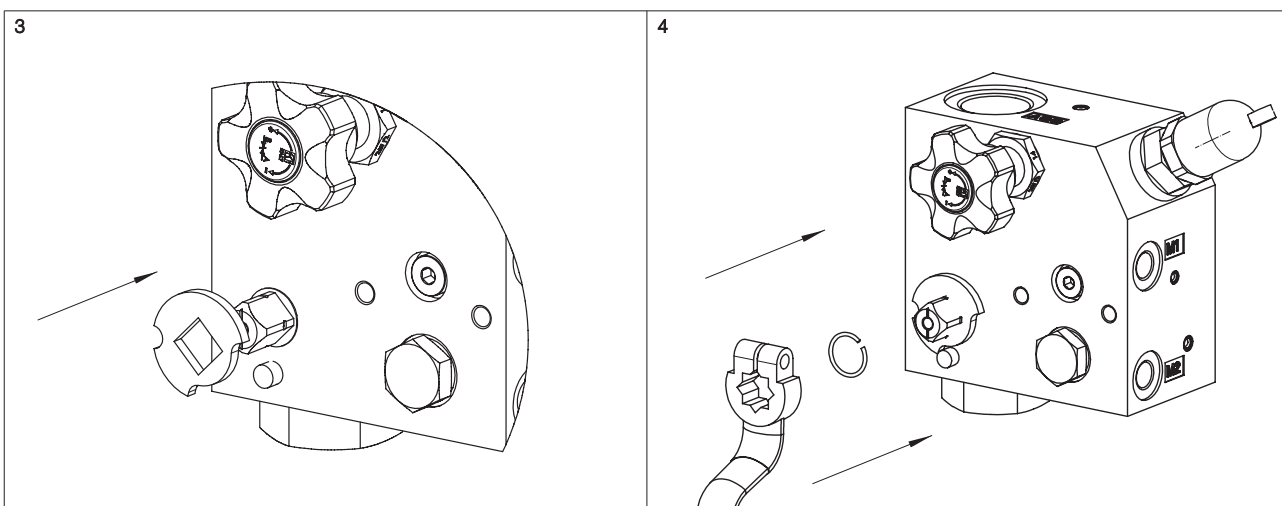

3 Reinscrivere la rondella di pressione

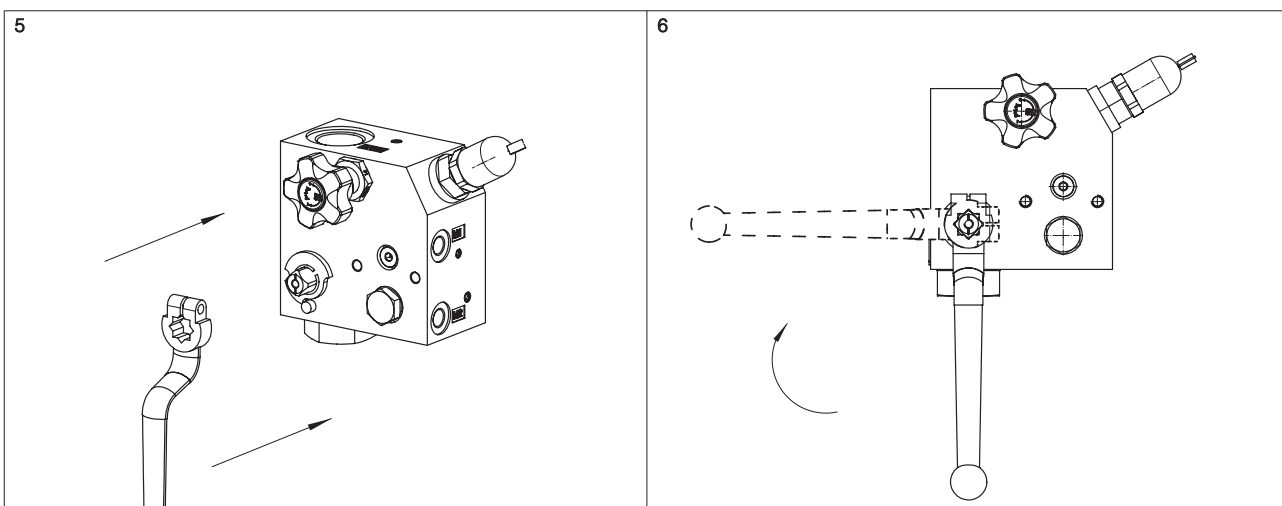

5 Reinscrivere l'anello elastico e la leva di serraggio